

# Modelo prospectivo a las universidades públicas al 2040

ALFONSO RAMÓN CHUNG PINZÁS\*

RECIBIDO: 29/09/13 ACEPTADO: 14/10/13

## RESUMEN

El presente artículo muestra en forma general los resultados del estudio prospectivo a las universidades públicas al 2040. Para realizar el análisis se diseñó y aplicó el método Multi-Escenario, el cual es útil para estudios en donde no se puede reunir a los expertos para aplicar herramientas prospectivas. Este método es explicado y esquematizado a fin de que pueda ser replicado en estudios similares.

**Palabras clave:** universidad, prospectiva, escenario, variable

## PROSPECTIVE STUDY AT PUBLIC UNIVERSITIES TO 2040

## ABSTRACT

This paper shows, in a general way, the results of the prospective study to the public universities to 2040. To make this analysis it designed and applied the Multi-Scenario Method; which is useful to make studies when the experts cannot be gathered to apply the prospective tools. This method is explained in order to be applied in similars studies.

**Keywords:** university, prospective, scenario, variable

## 1. INTRODUCCIÓN

La universidad pública es un importante actor en el desarrollo del país, es por eso que necesita de un instrumento que le permita fijar un rumbo a largo plazo, el cual se traduzca en un escenario futurible armonizado con las diferentes variables claves y actores que juegan un rol importante en el desarrollo de dichas instituciones.

La importancia anteriormente mencionada, se hace latente cuando, por ejemplo algunas universidades realizan planes estratégicos que en realidad son planes de gobierno de las autoridades de turno, así pues por cada cambio, no siempre se evidencia continuidad, sino más bien, un cambio total de rumbo que a las finales perjudica a la institución en general.

El presente artículo, aborda los resultados de una investigación prospectiva cuyo problema principal fue: ¿Cómo formular un Escenario Prospectivo al 2040 para las universidades públicas que oriente las políticas de gobierno, considerando las variables más importantes del sistema?. Para el desarrollo del trabajo, se consideró el enfoque francés de la prospectiva estratégica, en donde el futuro no se predice, sino se construye [3]; sin embargo por el tipo de experto seleccionado (en este caso rectores de universidades públicas), era imposible la utilización de la Caja de Herramientas de la Prospectiva Estratégica, propuesta por el Dr. Godet; ya que era virtualmente imposible reunir a un grupo de rectores en una sala durante tres o cuatro sesiones a fin de completar las matrices necesarias.

Para solucionar el impase indicado anteriormente, se diseñó y aplicó un método multi-escenario, el cual permitió la participación de cada uno de los expertos en forma aislada; lo que facilitó el trabajo de investigación. Los resultados que se presentan son aportes muy importantes a considerar en la construcción de la nueva universidad pública, es decir popular, científica y democrática.

## 2. LA UNIVERSIDAD PÚBLICA EN EL PERÚ

La universidad pública en el Perú comienza con la fundación de la universidad más antigua de América: la Universidad Nacional Mayor de San Marcos (UNMSM), fundada el 12 de mayo de 1551 con Cédula Real suscrita por la Reina Madre

\* Doctor en Ingeniería Industrial. Profesor del Departamento de Diseño y Tecnología Industrial - UNMSM. E-mail: ramon\_chung@yahoo.es

Doña Juana en Valladolid y autorizada por Carlos V. La fundación de esta universidad se da por la necesidad de preparar a los religiosos en teología y filosofía evitando de esta manera interpretaciones heterodoxas por ignorancia o subjetividad.

Posteriormente surge la segunda universidad más antigua en funcionamiento del Perú, es decir la Universidad Nacional de San Cristóbal de Huamanga (UNSCH), fundada el 03 de julio de 1677 por el obispo Cristóbal de Castilla y Zamora, recibiendo recién el 31 de diciembre de 1680 la Real Cédula respectiva por el rey Carlos II de España [7], sin embargo en el año 1876 la universidad es cerrada por motivos políticos y económicos que atravesaba el país en aquel entonces reabriendo nuevamente mediante Ley N° 12828 del 24 de abril de 1957 e iniciando actividades el 03 de julio de 1959 [1].

La tercera universidad en el Perú aún en funcionamiento es la Universidad Nacional de San Antonio de Abad del Cusco (UNSAAC), la cual fue fundada por Breve de Erección Papal de Inocencio XII y luego formalizada mediante la Real Cédula EXEQUATUR, el 1 de junio de 1692. Ya no habrían más universidades sino hasta 1824 año en el cual se crea la Universidad Nacional de Trujillo (UNITRU) considerada la cuarta en la historia y la primera de la etapa republicana [7]; fue creada por el libertador Simón Bolívar mediante Decreto de Fundación el 10 de mayo de 1824 en Huamachuco iniciando actividades el 12 de octubre de 1831.

Estas primeras universidades, abrieron el camino al resto que vendría posteriormente y cuya lista se presenta en el Cuadro 1.

### 3. LA REFORMA UNIVERSITARIA EN EL PERÚ

La reforma universitaria representa un hecho fundamental en el desarrollo de las universidades públicas latinoamericanas. Fue un movimiento estudiantil que se inicia en 1918 por estudiantes de la universidad de Córdoba, de ahí que también sea conocido como el “Movimiento de Córdoba” [8] y apuntaba al cambio en la concepción y estructura de las universidades en aquel entonces [5]; entre sus principales representantes figuran Víctor Raúl Haya de la Torre, Luis Alberto Sánchez, entre otros ilustres intelectuales (estudiantes universitarios en aquella época).

El manifiesto de Córdoba titulado Manifiesto Liminar de la Reforma Universitaria - La Juventud argentina

de Córdoba a los hombres libres de Sud América, expresa el sentir de aquella juventud también denominada como “Juventud Reformista”; en su texto se puede leer la desazón que en esa fecha reinaba.

El movimiento reformista llega al Perú en pleno gobierno de Leguía gracias a una conferencia dada por el socialista Alfredo Palacios en 1929 en la UNMSM, en ese entonces Víctor Raúl Haya de la Torre, fue elegido presidente de la Federación de Estudiantes del Perú (FEP) organizando una convención en el Cuzco a fin de articular el movimiento.

La Reforma Universitaria constituye un hito importante para el desarrollo de las universidades en general, los avances que ella proponía en muchos aspectos son la base para el funcionamiento de las universidades en la actualidad.

### 4. LOS ACTORES SOCIALES

Como se ha visto en el apartado anterior, los actores sociales (en el caso citado, los estudiantes), juegan un rol fundamental en el desarrollo de los eventos; es por eso que la prospectiva los considera como aspectos fundamentales para el desarrollo de los escenarios futuribles [4]. Estos actores se pueden definir como grupos humanos unidos para defender sus respectivos intereses, ejerciendo para ello el grado de poder que tengan; por lo tanto construyendo el futuro en un campo de batalla permanente [6]; luego, la sociedad no es un ser estático.

En efecto, la sociedad no es un ente inmóvil, todo lo contrario, ya que está conformada por las diversas relaciones entre los actores [2]; dentro de estas relaciones, están los movimientos sociales, los cuales son fuerzas de cambio [2].

Los párrafos anteriores también demuestran la importancia del actor en la sociedad, así como su mecanismo de transformación como son los conflictos sociales los cuales luego podrán devenir en negociación, sin embargo es importante estudiar la posición del actor en el sistema, así pues existirán actores identificados con dichos conflictos y otros identificados el orden y el estado; en el primer caso los individuos creen que son motores de integración, de progreso, en resumen de mejora de la realidad social, en contra posición, los actores del segundo caso, los cuales suponen que el conflicto es mecanismo de ruptura, caos y utopía [2].

**Cuadro 1.** Universidades nacionales y su fecha de creación

N.º	UNIVERSIDAD	FECHA DE CREACIÓN
1	Universidad Nacional Mayor de San Marcos (UNMSM)	12 de mayo de 1551
2	Universidad Nacional San Cristóbal de Huamanga (UNSCH)	03 de julio de 1677
3	Universidad Nacional de San Antonio Abad Del Cusco (UNSAAC)	01 de marzo de 1692
4	Universidad Nacional de Trujillo (UNT)	10 de mayo de 1824
5	Universidad Nacional de San Agustín (UNSA)	11 de noviembre de 1828
6	Universidad Nacional del Altiplano (UNAP)	29 de agosto de 1856
7	Universidad Nacional de Ingeniería (UNI)	23 de julio de 1876
8	Universidad Nacional Agraria La Molina (UNALM)	22 de julio de 1902
9	Universidad Nacional San Luis Gonzaga De Ica (UNICA)	20 de diciembre de 1955
10	Universidad Nacional del Centro Del Perú (UNCP)	16 de diciembre de 1959
11	Universidad Nacional de la Amazonia Peruana (UNAPIQUITOS)	14 de enero de 1961
12	Universidad Nacional de Cajamarca (UNC)	13 de febrero de 1962
13	Universidad Nacional de Piura (UNP)	03 de marzo de 1961
14	Universidad Nacional Federico Villarreal (UNFV)	30 de octubre de 1963
15	Universidad Nacional Agraria De La Selva (UNAS)	20 de febrero de 1964
16	Universidad Nacional Hermilio Valdizan (UNHEVAL)	21 de febrero de 1964
17	Universidad Nacional Daniel Alcides Carrión (UNDAC)	23 de abril de 1965
18	Universidad Nacional del Callao (UNAC)	02 de septiembre de 1966
19	Universidad Nacional de Educación Enrique Guzmán y Valle (UNE)	23 de mayo de 1967
20	Universidad Nacional José Faustino Sánchez Carrión (UNJFSC)	31 de diciembre de 1968
21	Universidad Nacional Pedro Ruiz Gallo (UNPRG)	17 de marzo de 1970
22	Universidad Nacional Jorge Basadre Grohmann (UNJBG)	26 de agosto de 1971
23	Universidad Nacional Santiago Antúnez De Mayolo (UNASAM)	24 de mayo de 1977
24	Universidad Nacional de San Martín (UNSM)	18 de diciembre de 1979
25	Universidad Nacional de Ucayali (UNU)	18 de diciembre de 1979
26	Universidad Nacional de Tumbes (UNT)	23 de junio de 1984
27	Universidad Nacional del Santa (UNS)	20 de diciembre de 1984
28	Universidad Nacional de Huancavelica (UNH)	20 de junio de 1991
29	Universidad Nacional Intercultural de la Amazonía	05 de enero del 2000
30	Universidad Tecnológica del Cono Sur de Lima	10 de enero del 2001
31	Universidad Nacional Amazónica de Madre de Dios	16 de marzo del 2001
32	Universidad Nacional Toribio Rodríguez de Mendoza de Amazonas	25 de mayo del 2001
33	Universidad Nacional Micaela Bastidas de Apurímac	25 de abril del 2002
34	Universidad Nacional José María Arguedas	01 de noviembre del 2004
35	Universidad Nacional de Moquegua	24 de enero del 2005

Fuente. Directorio Universitario 2011 (ANR)

## 5. MUESTRA DE EXPERTOS

Debido a que el estudio se planteó tomando en cuenta a las universidades nacionales, se consideró una muestra estratificada, para tales efectos se utilizó la división regional aplicada por la Asamblea Nacional de Rectores (ANR) la cual

agrupa a las universidades en Consejos Regionales Interuniversitarios (CRI).

Los CRI se dividen en: Amazónico, centro, Lima, Norte y Sur. Luego se tomó a una universidad de cada CRI como muestra, y a su respectivo rector como experto; así pues, las universidades seleccionadas fueron:

**Cuadro 2.** Universidades seleccionadas

CRI	UNIVERSIDAD
CRI Amazónico	Universidad Nacional de Ucayali
CRI Centro	Universidad Nacional Daniel A. Carrión
CRI Lima	Universidad Nacional Mayor de San Marcos
CRI Norte	Universidad Nacional de Trujillo
CRI Sur	Universidad Nacional San Antonio Abad

La recolección de datos se hizo por el valor concreto, además se utilizaron encuestas, entrevistas y revisión de gabinete. Para el procesamiento y análisis se diseñó y aplicó el método multi-escenarios, el mismo que se explica a continuación.

## 6. EL MÉTODO MULTI - ESCENARIO

El Método de Estudio Prospectivo Integral Multi-Escenario para las Universidades Públicas tuvo como objetivo principal el de alinear las diferentes políticas de gobierno de las instituciones mencionadas hacia un escenario prospectivo considerando las principales variables del sistema estudiado.

El modelo recibe el nombre de Multi-Escenario ya que a diferencia de un modelo prospectivo tradicional, este no se va a centrar en la construcción de varios escenarios para luego elegir el escenario apuesta, sino que va a tomar diversos escenarios y luego con ellos construir un escenario prospectivo final. La ventaja de esta metodología es que permite un mejor análisis y facilita la formulación de las políticas y estrategias.

Una ventaja importante es la practicidad de este análisis ya que evita el tedioso llenado de la Matriz de Impactos Directos (MID) lo cual requeriría de tres etapas:

a) La reunión de todos o gran parte de los expertos a fin de hacer diferentes sesiones de trabajo y discusión, con los gastos logísticos que esto implica así como la poca o nula disponibilidad de tiempo por parte de los expertos para asistir.

b) El llenado de la matriz por cada experto, lo cual implica una inversión de tiempo de cada uno ya que considerando por ejemplo solamente 15 variables, se tendría una matriz de  $15 \times 15 = 225$  celdas y luego recolectar cada matriz y buscar coincidencias.

c) Un método alternativo sería la aplicación de un Delphi o Mini Delphi lo que involucra el envío y llenado de varias encuestas en esta primera parte, con una matriz de la extensión anteriormente mencionadas hasta llegar a un consenso o estar cercano a ello.

El esquema que rige el método se ilustra en la Figura 1.

La figura anterior muestra a grandes rasgos la lógica del método. Como se puede ver, del colectivo de expertos se extraen las variables y luego se determinan aquellas que son claves; posteriormente se agrupan las variables por categoría, se formulan las hipótesis de posible ocurrencia por cada variable y se unen considerando la categoría a la cual pertenecen; obteniéndose un escenario individual, los cuales se unen en el escenario prospectivo.

## 7. RESULTADOS

Como resultado de la investigación, se identificaron 49 variables claves, las cuales se agruparon en 11 categorías o factores, los cuales se presentan a continuación:

1. Académico.
2. Alumnado.



Figura 1. Esquema General del Método Multi-Escenario.

3. Docente.
4. Económico.
5. General.
6. Gestión.
7. Investigación.
8. Legal.
9. Proyección.
10. Relaciones.
11. Tecnología.

Luego se formularon las hipótesis y escenarios individuales, así como el escenario futurible; todo esto con la participación de los expertos convocados. Gracias a la investigación, se pudo comprobar las siguientes hipótesis:

1. Mediante la aplicación del método integral multiescenario de estudio prospectivo es posible formular un escenario futurible para las universidades públicas que permita orientar sus políticas de gobierno considerando las variables más importantes del sistema en estudio.
2. Los factores relacionados a la investigación, gestión y académico son determinantes en un escenario prospectivo de una universidad pública.
3. Mediante la aplicación del método integral multiescenario de estudio prospectivo es posible identificar las principales variables determinantes en la actuación de los docentes en un escenario prospectivo.

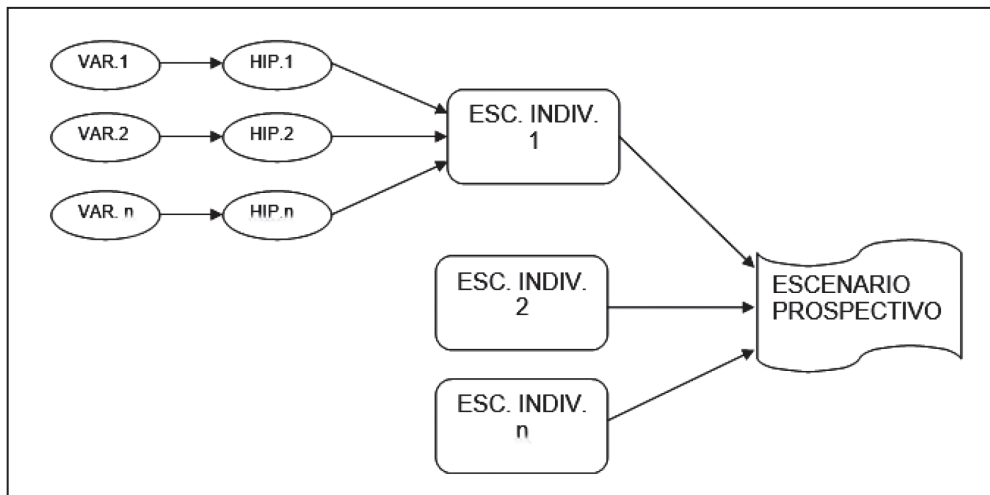
4. Mediante la aplicación del método integral multiescenario de estudio prospectivo es posible identificar a los principales actores de un escenario prospectivo para las universidades públicas.

## 8. CONCLUSIONES

1. Es posible construir un escenario futurible para la Universidad Pública, mediante el método Prospectivo Multiescenario.
2. El método Prospectivo Multiescenario es de gran utilidad práctica, cuando se hace difícil la aplicación de las herramientas MIC MAC, MACTOR y SMIC PROB, debido a la imposibilidad de reunir a los expertos para el trabajo conjunto.
3. Los factores Gestión, Académico e Investigación son claves en el desarrollo de un escenario futurible para la Universidad Pública.
4. El motor principal para lograr el escenario futurible en la Universidad Pública (y en forma general) son los actores, en otras palabras el ser humano, que en el caso de estudio son: Docentes, Alumnos y Trabajadores.
5. La Universidad Pública es un ente fundamental para el desarrollo del país.

## REFERENCIAS BIBLIOGRÁFICAS

- [1] Benavides, C. (2011). Universidad Nacional San Cristobal de Huamanga. El Peruano Digital. Extraído el 11 de julio del 2011 desde <http://www.elperuano.com.pe>

- [2] Cisneros J. L. (2002). Aproximaciones a la obra de Alain Touraine. *Theorethikos*, 6(3). Extraído el 17 de agosto del 2011 desde <http://redalyc.uaemex.mx/src/inicio/ArtPdfRed.jsp?iCve=11660301>
- [3] De Jouvenel H. (2009). Ser artesanos del futuro. Extraído el 2 de agosto del 2011 desde [http://ciid.politicas.unam.mx/semprospectiva/dinamicas/r\\_estudiosfuturo2/revista/numero%206/construf/conspira/jouvenel.htm](http://ciid.politicas.unam.mx/semprospectiva/dinamicas/r_estudiosfuturo2/revista/numero%206/construf/conspira/jouvenel.htm)
- [4] Godet M. (2007). Caja de herramientas de la prospectiva estratégica. Extraído el 14 de julio del 2010 desde <http://www.prospektiker.es/prospectiva/caja-herramientas-2007.pdf>
- [5] Mariátegui, J. (1928). La reforma universitaria. 7 ensayos de interpretación de la realidad peruana.
- [6] Mojica, F. (2000). Determinismo y construcción del futuro. Extraído el 25 de septiembre del 2011 desde <http://www.reggen.org.br/midia/documentos/determinismoyconstrucciondelfuturo.pdf>
- [7] Robles, E. (2006). El origen de las universidades más antiguas en el Perú. *Rhela*, 12(8). Extraído el 13 de septiembre del 2011 desde <http://redalyc.uaemex.mx/src/inicio/ArtPdfRed.jsp?iCve=86900803>
- [8] Tünnermann, C. (2008). La reforma de Córdova. Extraído el 13 de septiembre del 2011 desde <http://bibliotecavirtual.clacso.org.ar/ar/libros/grupos/reforAboit/03tunn.pdf>